

# PRI MIUS

SISTEMI DI TAGLIO  
A GETTO D'ACQUA

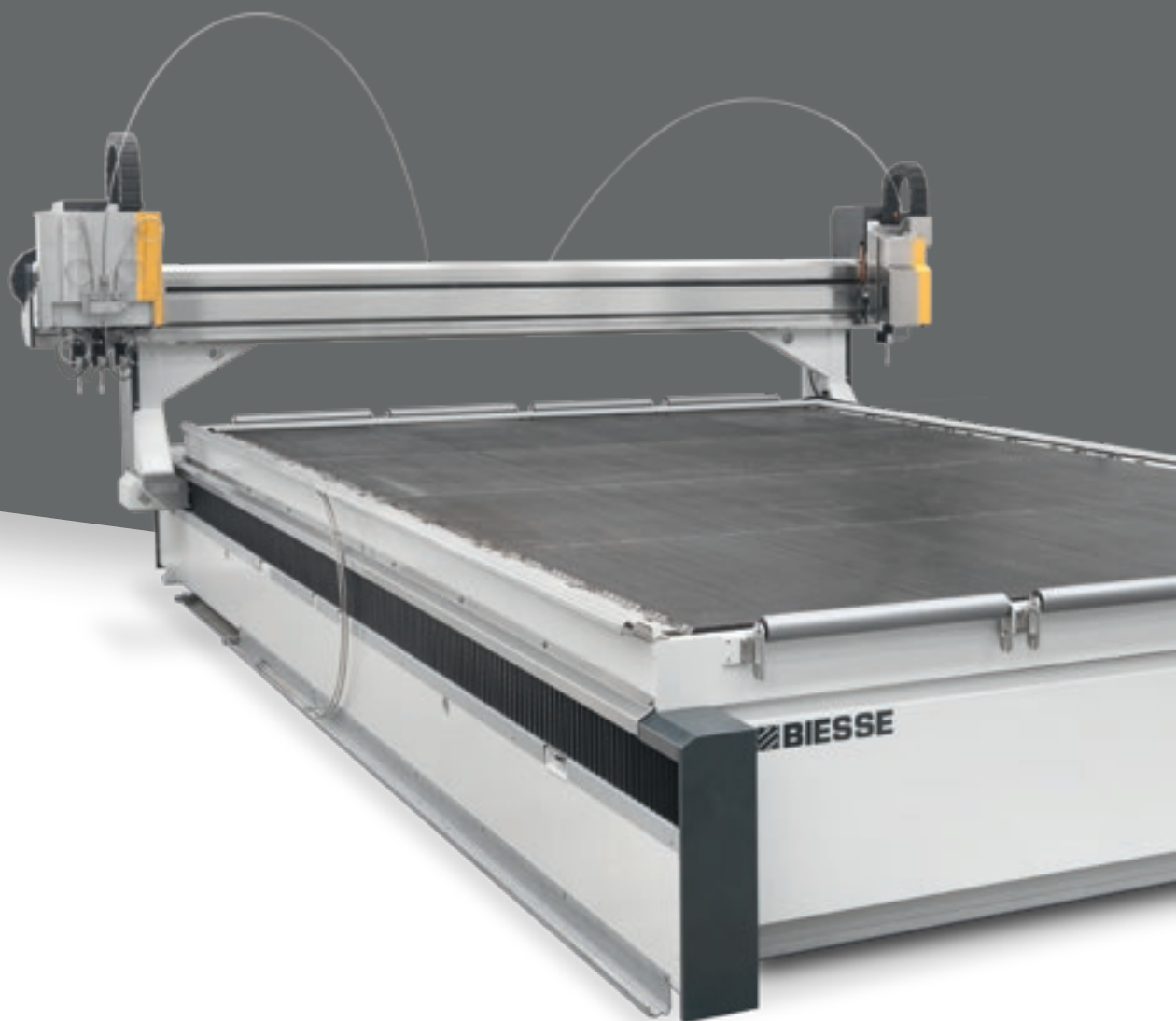

# LAVORAZIONI SENZA LIMITI



## IL MERCATO CHIEDE

una tecnologia semplice che si adatti alle continue **evoluzioni dei materiali** e delle esigenze applicative e che garantisca velocità di taglio e controllo dei costi di produzione.

## BIESSE RISPONDE

con una gamma di **soluzioni tecnologiche** altamente personalizzabili pensate per aziende dinamiche che devono raggiungere una ulteriore ottimizzazione delle operazioni di taglio. **Primus** è il sistema waterjet progettato per soddisfare le esigenze delle aziende che cercano la massima versatilità.

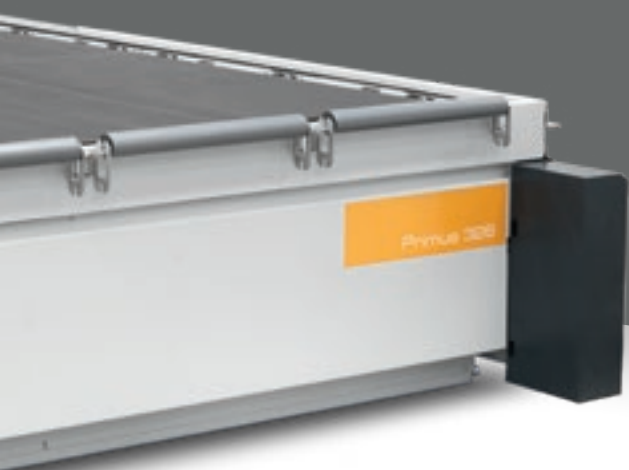

# PRIMUS

- ✓ IDEALE PER TAGLIARE QUALSIASI TIPO DI MATERIALE  
E PER REALIZZARE QUALSIASI TIPOLOGIA DI SAGOMA COMPLESSA
- ✓ ALTA QUALITÀ, PRECISIONE E FINITURA DI TAGLIO
- ✓ ELEVATA PERFORMANCE E OTTIMIZZAZIONE DEI COSTI DI TAGLIO
- ✓ TEMPI DI SET-UP AZZERATI GRAZIE ALLA SEMPLICITÀ  
DEI SISTEMI DI FISSAGGIO E SETTAGGIO
- ✓ TECNOLOGIA D'AVANGUARDIA
- ✓ VASTA GAMMA DI OPZIONALI INTERAMENTE RETROFITTABILI

# IDEALE PER TAGLIARE QUALSIASI TIPO DI MATERIALE



La praticità di utilizzo e la capacità di tagliare tutti i materiali, unite ad elevata qualità, precisione e finitura di taglio, rendono la gamma Primus adatta a una vasta gamma di utilizzatori.



Primus 402 è configurabile con singola o doppia testa.



Una tecnologia che guarda al futuro. Primus offre la possibilità di processare una vasta gamma di materiali: compositi, plastici, leghe non metalliche, titanio, alluminio, metallo.





Il processo di taglio della tecnologia Waterjet consiste nella lavorazione dei materiali tramite un getto d'acqua addizionato o meno di polvere abrasiva utilizzando pressioni che raggiungono i 400 Mpa.

Applicazioni speciali per lavorazioni a Z variabile e su materiali tridimensionali sono eseguibili con software dedicato.

Primus 202 piano speciale dedicato a lavorazione tubi.



# PERFORMANCE E PRODUTTIVITÀ

Primus può essere configurata con una o più teste di taglio indipendenti\* per soddisfare le richieste di produttività dei clienti.

Massima produttività con doppia pompa 60 hp a risparmio energetico per una portata totale di 9.2 l/min. Le pompe, se necessario, lavorano in simultanea, in alternativa una delle 2 viene automaticamente spenta per ottimizzare al massimo efficienza energetica e usura componentistica.



Ogni testa di taglio dotata di sistema indipendente ed automatico di gestione dell'abrasivo, assicurando in ogni momento il dosaggio ideale per ogni lavorazione



L'opportunità di lavorare a 3 o 5 assi permette di realizzare anche tagli a 45 gradi o tagli inclinati compresi tra 0 e +/-60° per la realizzazione di smussi o svasature.

\* non disponibile per Primus 184



Il software adatta automaticamente il numero delle teste di taglio in funzione dei pezzi da realizzare per garantire sempre la massima produttività senza rinunciare alla flessibilità (una testa di taglio per pezzi diversi tra loro, e due teste di taglio per più pezzi identici in contemporanea).



## POSSIBILITÀ DI LAVORARE IN DOPPIA STAZIONE DIVIDENDO L'INTERA AREA DI LAVORO IN DUE ZONE.

Mentre in una delle due zone la macchina proseguirà con il taglio, l'operatore potrà effettuare lo scarico ed il carico dei pezzi nell'altra area in completa sicurezza.



# AMPIA CONFIGURABILITÀ DEL PIANO DI LAVORO

Disponibilità di piani di appoggio per materiali ed applicazioni speciali per ridurre al minimo il riverbero del getto d'acqua sul materiale e facilitare il drenaggio dell'acqua e dei piccoli residui di lavorazione.

PRIMUS 322

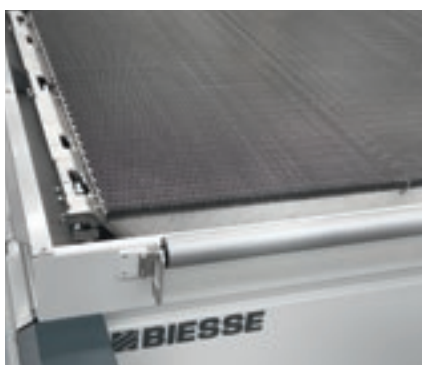
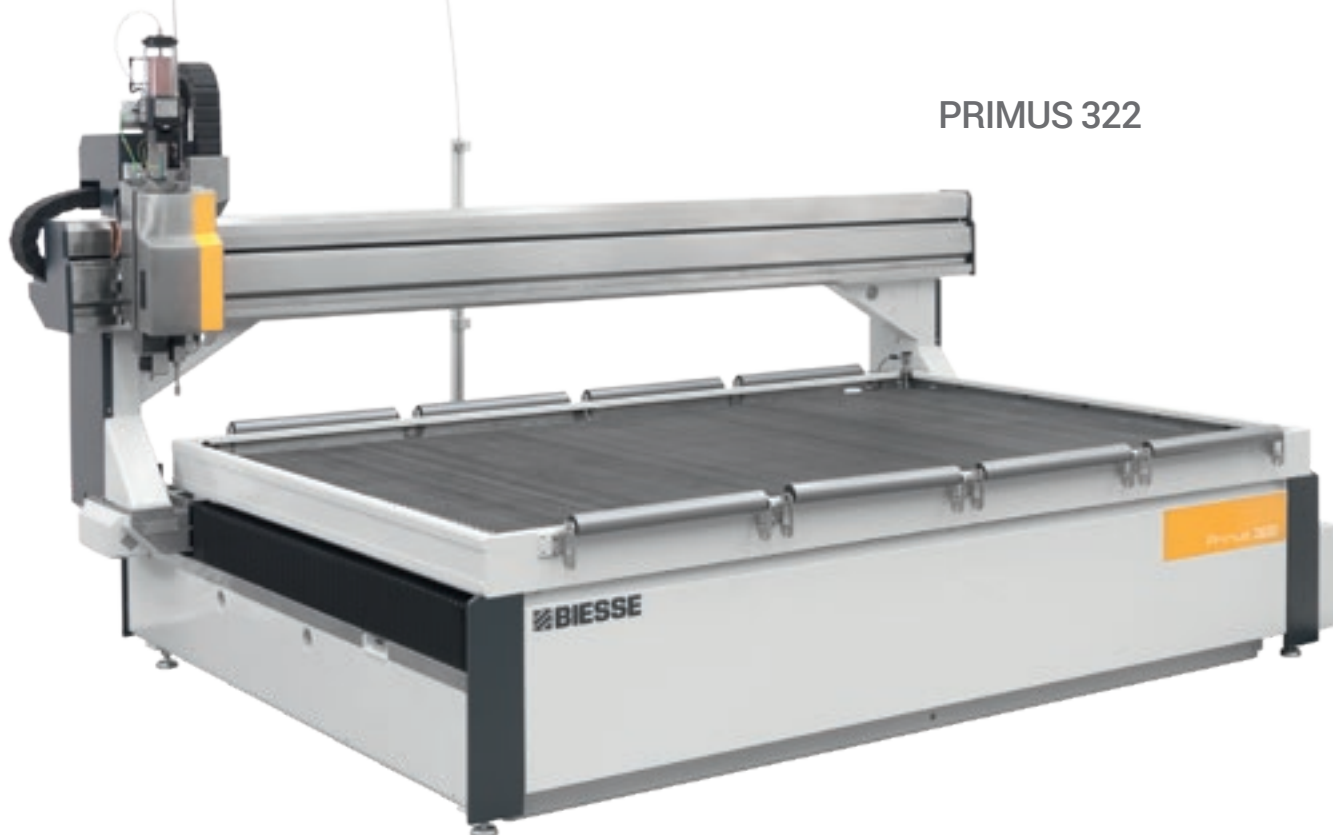

Piano in acciaio inox per applicazioni a getto d'acqua puro.

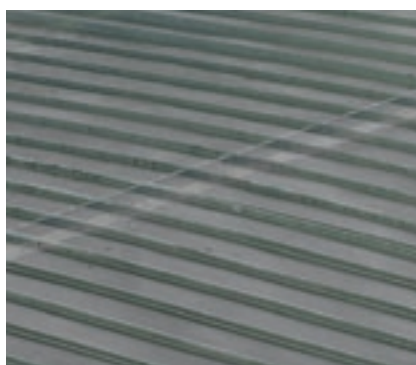

Piano con lama in acciaio per applicazioni a getto idroabrasivo.



Sistemi di bloccaggio/attrezzaggio per tubi a base tonda o quadra.



# FACILITÀ DI MANUTENZIONE DEL PIANO DI LAVORO

PRIMUS 326



Piani scorrevoli  
per agevolare operazioni  
di manutenzione vasca.

# UNA SOLUZIONE PER OGNI ESIGENZA

Massima personalizzazione per rispondere alle richieste del mercato di una tecnologia che si adatti all'evoluzione dei materiali ed a esigenze applicative estremamente versatili.

## PRIMUS 202

Dedicata alla lavorazione di piccoli formati 2000 x 2000 mm. Presenta le stesse caratteristiche delle altre macchine in gamma, compresa la possibilità di configurazione a doppia testa.



## PRIMUS 402

Ideale per la lavorazione di tutti i materiali con formato 4000 x 2000 mm.

## PRIMUS 184

Perfetta per tutti i laboratori con forti limitazioni di spazio.

Primus 184 è pensata come un sistema plug and play che permette da subito di iniziare a produrre. Si distingue per la compattezza degli ingombri, grazie all'armadio elettrico integrato nella cabina della consolle e al sistema di rimozione abrasivo opzionale, interno alla struttura della macchina.



# SOLUZIONI SPECIALI PER SPECIFICHE ESIGENZE PRODUTTIVE

## PRIMUS 402 DOPPIA VASCA

Ottima soluzione per lavorazioni in ciclo pendolare per formati lastre 4000 x 2000 mm.



## PRIMUS 3212 DOPPIA TRAVE

Due macchine indipendenti da 3210 x 6000 mm con singolo trave per lavorazioni fino a 12000 mt.





# OTTIMIZZAZIONE DEI COSTI DI TAGLIO

Ottimizzazione dei costi senza compromessi produttivi grazie al controllo dinamico della portata di abrasivo e dei principali parametri di taglio per garantire alla macchina di lavorare con la massima produttività attraverso un accurato controllo dei costi produttivi.

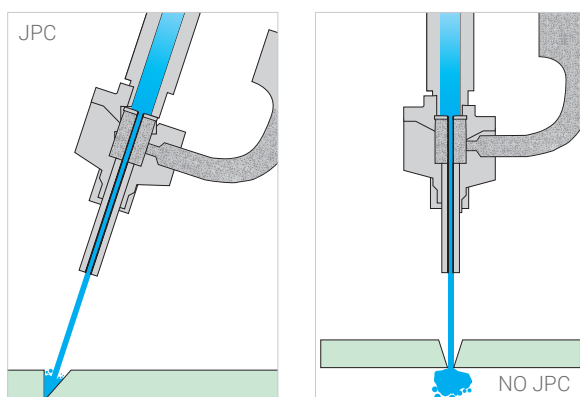

Sviluppata da Biesse, la tecnologia JPC, Jet Performance Control, massimizza l'efficienza della lavorazione in termini di rapporto qualità del profilo e velocità di taglio.

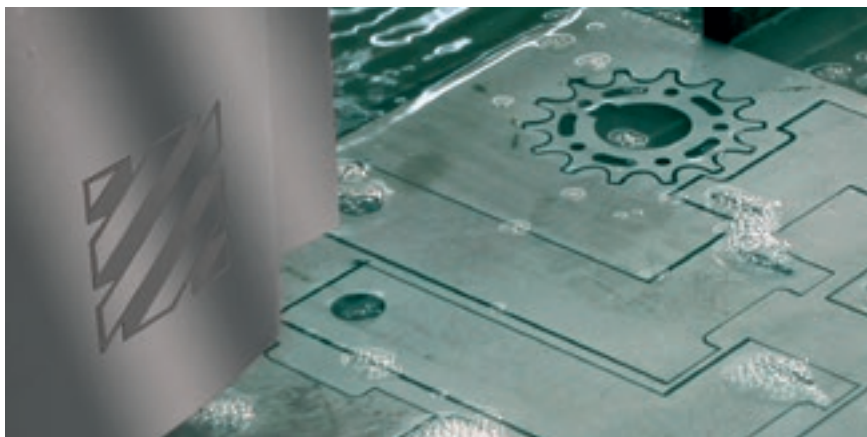

Il sistema tastatore regola automaticamente la distanza ottimale tra testa di taglio e superficie del pezzo in lavorazione, migliorando la qualità del taglio e garantendo la sicurezza durante le lavorazioni.

# TEMPI DI SET-UP AZZERATI

Grazie al controllo automatico centraggio testa 5 assi, è possibile ridurre di circa il 90% i tempi di messa a punto centraggio testa a seguito della sostituzione di componenti della testa di taglio.



## Massima accessibilità in totale sicurezza.

Il principale vantaggio della nuova soluzione con carter apribili, è quello di permettere al cliente di poter velocemente ispezionare il gruppo testa ed effettuare relative manutenzioni senza smontare il carter.

Puntatore laser per definire il posizionamento della lastra sul piano di lavoro. È possibile utilizzare il puntatore laser per apprendimento manuale di dime.



# TECH NOLOGY



## ASSE C ROTATIVO INFINITO

**Massima flessibilità nella programmazione grazie alla libertà di movimento della testa di taglio.**

La testa di taglio a cinque assi è equipaggiata con sistema brevettato Biesse asse C rotativo infinito che permette l'esecuzione di profili di taglio inclinati ( $\pm 60^\circ$ ) con la massima qualità su sagome complesse senza nessuna limitazione.

Questo sistema elimina gli errori dovuti al gioco di inversione dell'asse rotativo presenti nei sistemi tradizionali e garantisce anche l'alimentazione continua e costante dell'abrasivo.





# FACILITÀ DI CARICO E SCARICO PER L'OPERATORE

Soluzione compatta ed ergonomica con massima accessibilità sui 3 lati per consentire le operazioni di carico e scarico del materiale.



Possibilità di montare rulli anteriori e posteriori per agevolare carico e scarico dei materiali.



La barriera che divide il piano in due è facilmente rimovibile, in modo che a necessità l'operatore possa disporre della massima area di lavoro in un'unica zona.

# MASSIMA SEMPLICITÀ DI UTILIZZO

La qualità del taglio e i principali parametri di lavorazione, come la portata dell'abrasivo, sono controllati via software e possono essere modificati in qualsiasi momento, anche durante la lavorazione del pezzo. In questo modo l'operatore macchina ha il controllo massimo sui costi di produzione.



Console mobile con monitor Touch. L'interfaccia grafica moderna ed intuitiva per una gestione semplice della macchina.

Il palmare permette all'operatore di eseguire le principali operazioni macchina con la massima comodità e sicurezza allontanandosi dal pannello di controllo quando necessario.



Il controllo numerico si occupa di mantenere gli organi di movimento sempre perfettamente lubrificati. La macchina è anche provvista di gruppo disoleatore ed essiccatore per evitare che l'abrasivo venga contaminato da umidità ed altre impurità presenti nel circuito dell'area compressa.





# RISPARMIO ENERGETICO ED ELEVATA EFFICIENZA

Massima professionalità grazie al sistema evolutivo della tecnologia delle pompe.

Gamma completa di intensificatori ad altissima pressione per incontrare le esigenze di tutti i clienti. Tutti i sistemi sono dotati di accumulatore di pressione di largo volume (2,49 l) per minimizzare le tipiche fluttuazioni di pressione e l'usura dei componenti. La valvola proporzionale permette di variare l'intensità di pressione in base al materiale da lavorare e alla tipologia di taglio da eseguire.

Massima accessibilità di tutte le parti soggette ad usura per agevolare la manutenzione e la sostituzione.

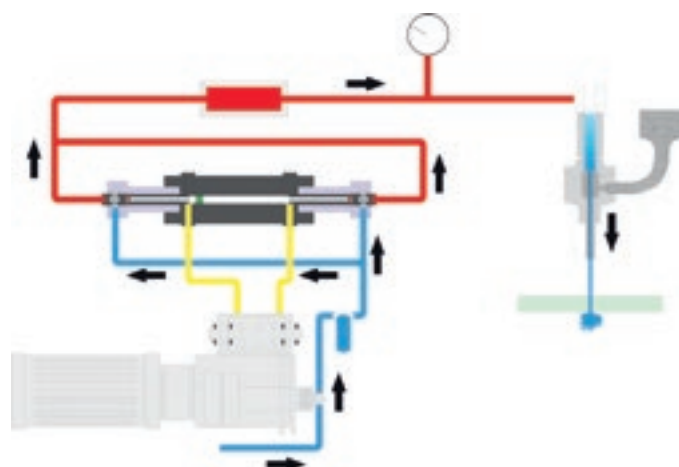

## ECOTRON

L'eccellente rapporto qualità/prezzo rappresenta il principale vantaggio di questa modello di pompa.

La produzione della pressione avviene attraverso una pompa a pistone assiale, regolata in modo preciso da una valvola proporzionale di serie.



## HYTRON 40.75

La pompa è dotata di due moltiplicatori di pressione che vengono regolati da due pompe a pistone assiale che grazie al controllo dell'elettronica garantiscono un andamento ottimale della pressione.

Questa tipologia di pompa grazie all'elevata portata risulta ideale per clienti che lavorano spessori importanti e per clienti che vogliono mantenere buone velocità di lavoro anche con più teste di taglio.



## SERVOTRON

Grazie alla gestione della pressione tramite servomotore regolato a frequenza (brevettato BFT), si raggiungono risparmi energetici di circa il 24% rispetto alle pompe convenzionali, si ha inoltre un aumento della durata di vita dei componenti ad alta pressione (guarnizioni, valvole) e una riduzione dell'usura di tutto il sistema ad alta pressione, dalla pompa alla testa di taglio.

Minore sforzo per una potenza maggiore:  
i sistemi di trasmissione del futuro.

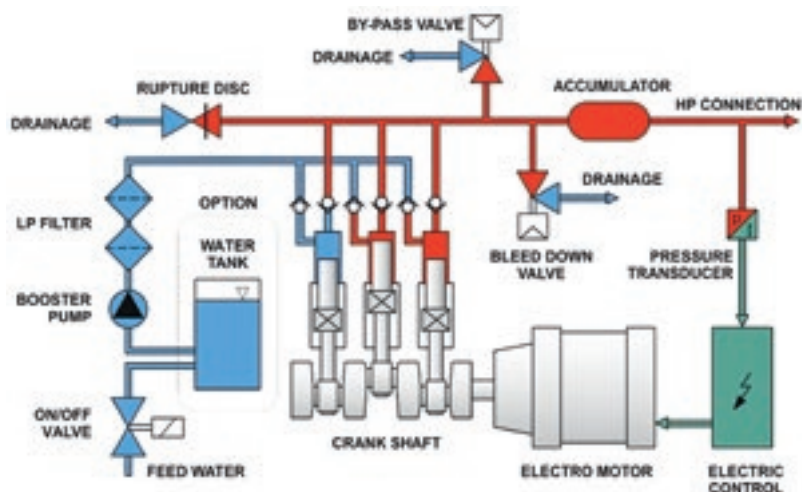

## VECTRON

Opera nella classe di potenza di 22 kW con portata fino a 3,5 l/min a 3.800 bar di pressione d'esercizio.

La pompa a tre pistoni è ideale per le attività di piccole dimensioni grazie al suo basso consumo energetico. Rispetto alle pompe ad alta pressione standard, l'efficienza energetica è superiore di circa il 25%.

- ▶ Nuova pompa ad alta pressione ad azionamento diretto
- ▶ Consumo energetico minimo, ideale per le piccole imprese

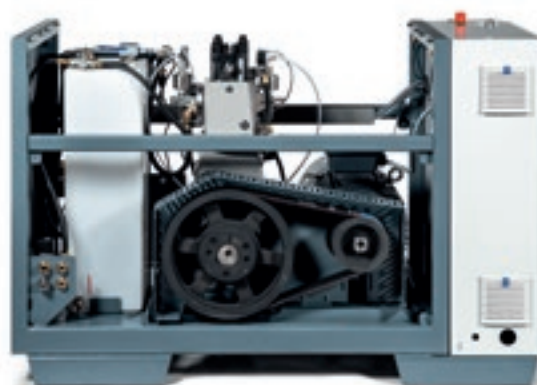

# PRESTAZIONI POTENZIATE CHE FANNO LA DIFFERENZA



Collaborare con KMT  
significa esperienza, capillarità della rete e affidabilità.



## KMT NEO 50

KMT Waterjet NEO 50 incorporano oltre 50 anni di esperienza offrendo risultati tecnologici per il taglio a getto d'acqua senza precedenti.

Cilindri ad alta pressione filettati che eliminano qualsiasi disallineamento durante il montaggio limitando al massimo i tempi di inattività. Cambio idraulico all'avanguardia che fornisce cambiamenti senza interruzioni e senza ritardi, comando e controllo avanzati e in tempo reale, tutto ciò a supporto della riduzione costi di manutenzione e semplicità di funzionamento.



# MASSIMA EFFICIENZA NELLA GESTIONE DELL'ABRASIVO



**Il propulsore abrasivo permette all'operatore di caricare nuovo abrasivo nel primo serbatoio senza dover fermare la macchina.**

È composto da due parti, un primo serbatoio con capacità di carico di circa 330 kg di abrasivo e un secondo serbatoio in pressione.



**Sistema automatico rimozione abrasivo esausto comprensivo di porta big-bag da 1 m3, con quadro di comando, relativo PLC e software di gestione, per utilizzo indipendente dalla macchina.**

Grazie a questa nuova soluzione è possibile programmare le ore di lavoro dell'impianto di rimozione abrasivo in qualsiasi fascia oraria, come per esempio in fasce orarie notturne dove si potrebbe disporre di eventuali tariffe agevolate di energia elettrica; un altro vantaggio riguarda la possibilità di effettuare eventuali manutenzioni all'impianto senza dover fermare la macchina (non disponibile per Primus 184).

# PROTEZIONE E SICUREZZA IN TUTTE LE LAVORAZIONI

Intermac pone da sempre la massima attenzione ai temi della sicurezza e salute dei propri clienti.

La salvaguardia di ogni tecnico durante l'utilizzo della macchina è di fondamentale importanza, prevenendo eventuali distrazioni o errori che possono essere causa di spiacevoli disagi e/o incidenti.



Fotocellule  
ai lati della macchina.

Il rispetto delle direttive macchine e delle leggi in materia di sicurezza e salute nel lavoro sono condizione imprescindibile per accedere ad ogni tipologia di finanziamento.

# IC: TUTTA L'ESPERIENZA IN UN UNICO SOFTWARE



IC

**IC È IL SOFTWARE ESTREMAMENTE AFFIDABILE E ROBUSTO CHE ABBINA PRESTAZIONI ELEVATE AD UNA GRANDE FACILITÀ DI UTILIZZO.**

- **RINNOVATA INTERFACCIA GRAFICA INTUITIVA E FACILE DA IMPARARE** ATTRAVERSO CONCETTI DI AUTOLEARNING SENZA COMPROMESSI IN FUNZIONALITÀ E FLESSIBILITÀ DI PROGRAMMAZIONE
- **PIATTAFORMA ROBUSTA E AFFIDABILE**
- **POTENZA DI CALCOLO OTTIMIZZATA ATTRAVERSO L'IMPIEGO DELLE PIÙ MODERNE TECNOLOGIE DI SVILUPPO**
- **INTERFACCIA MODERNA:** simile alle più moderne App, utilizzabile con touch screen.
- **ESTREMA SEMPLICITÀ D'USO:** progettazione guidata in 5 step. Dal disegno alla macchina in pochissimi secondi.
- **CONTROLLO TOTALE DEL PROCESSO DI PROGETTAZIONE DAL DISEGNO AL PEZZO FINITO.**
- **SOLUZIONI ADATTE PER PRODUZIONI DI SERIE E/O BATCH ONE:**  
possibilità di gestire librerie di modelli anche parametrici.
- **FUNZIONALITÀ NESTING AUTOMATICHE IN 4 SEMPLICI PASSAGGI:**  
Le geometrie vengono automaticamente riconosciute, corrette, preparati i pezzi e applicate le lavorazioni. Il nesting di IC per Primus è in grado di riconoscere in automatico più sagome contenute all'interno di uno stesso file DXF o DWG.
- **SERVIZIO DI ASSISTENZA ATTIVO A FIANCO DEL CLIENTE:**  
IC è dotato di tecnologia "AIC Log": in caso di problema e/o necessità di supporto il Service Intermac è in grado di rivedere in playback le operazioni eseguite e intervenire velocemente.



# TUTTE LE FUNZIONI A PORTATA DI UN CLIC

**EASYJET È UN SOFTWARE CAD/CAM SPECIALIZZATO PER LA LAVORAZIONE DEI MATERIALI METALLICI SU MACCHINE WATERJET A CONTROLLO NUMERICO. AMPIAMENTE DIFFUSO NEI SETTORI, PERMETTE LA REALIZZAZIONE DELLE PIÙ COMUNI LAVORAZIONI A GETTO D'ACQUA. COMPATIBILITÀ CON PACCHETTI EASYSTONE GIÀ INSTALLATI E FLESSIBILITÀ DI CONFIGURAZIONE RISPETTO ALLE ESIGENZE DEI CLIENTI.**

▸ **Semplice ed intuitivo**

Può essere utilizzato anche da chi non ha particolari nozioni informatiche: tutte le funzioni sono "a portata di clic".

▸ **Completo**

Gestisce a 360° ogni aspetto della lavorazione, guidando l'operatore dal disegno alla disposizione dei pezzi nel piano di lavoro, alla generazione dei percorsi di lavoro, alla simulazione della lavorazione, all'ottimizzazione dei piazzamenti dei pezzi sulla lastra con funzioni di Nesting automatico, fino alla generazione dei programmi macchina.

▸ **Nesting**

L'ambiente Nesting permette di ottimizzare automaticamente il piazzamento dei pezzi nella lastra, minimizzando gli scarti e recuperando gli sfridi, o di impostare manualmente la disposizione dei pezzi con l'aiuto di funzioni calamita, allineamento, spostamento e rotazione.

È possibile gestire una distinta di pezzi da posizionare, importando progetti già comprensivi di lavorazione o disegni nei più comuni formati.

▸ **Ideale per ogni tipo di lavorazione**

Permette di programmare tutte le lavorazioni tipiche del taglio ad acqua a 3 e 5 assi con angoli variabili fino a 60°.

# EASYJET

**PENSATO PER PROGRAMMARE CON FACILITÀ  
LE LAVORAZIONI A GETTO D'ACQUA,  
CONSENTE DI ESALTARE  
LE POTENZIALITÀ DELLE PRIMUS.**



# DATI TECNICI

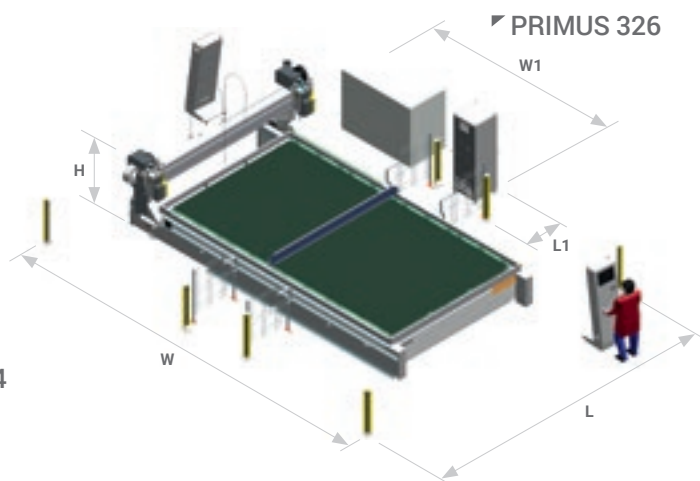
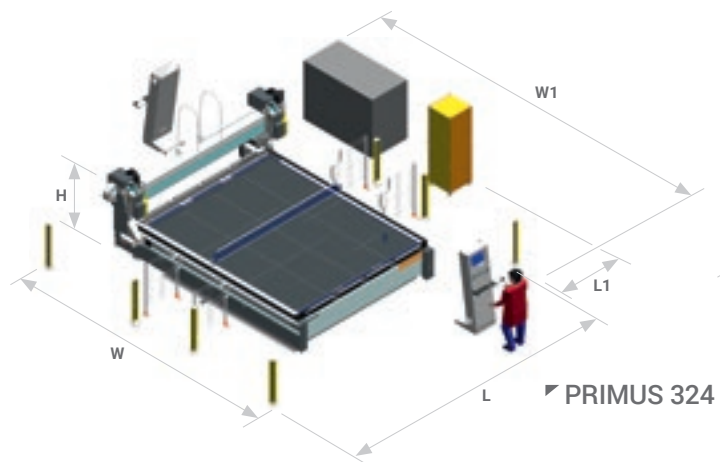
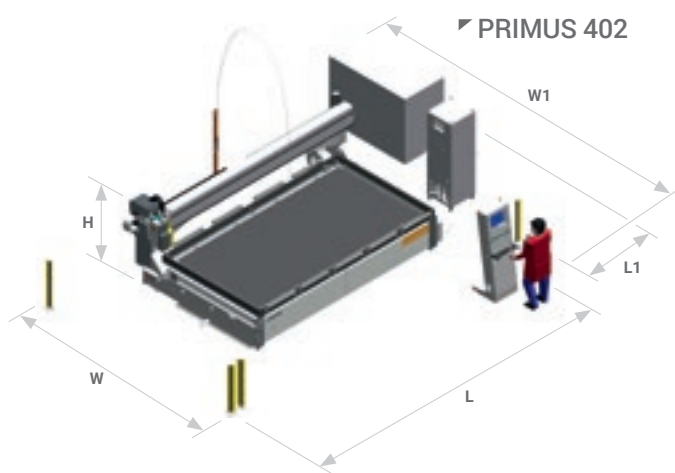
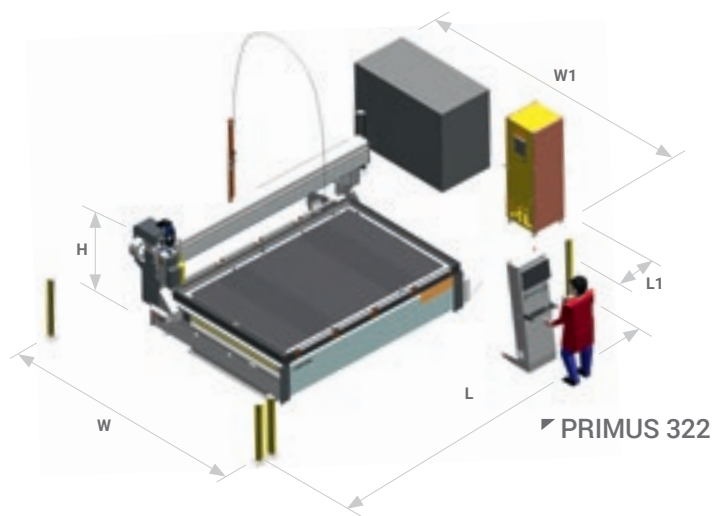
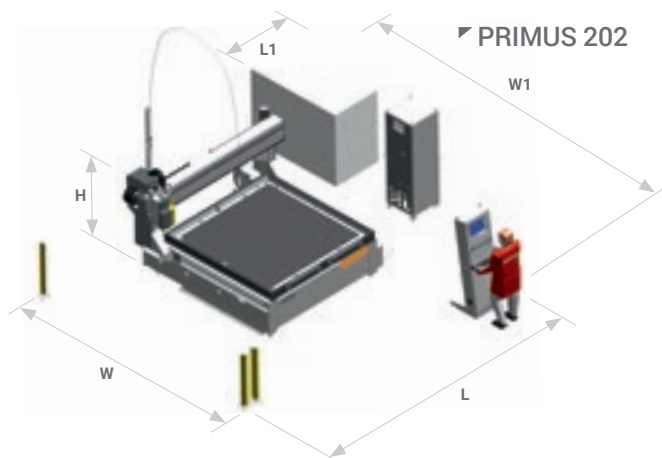
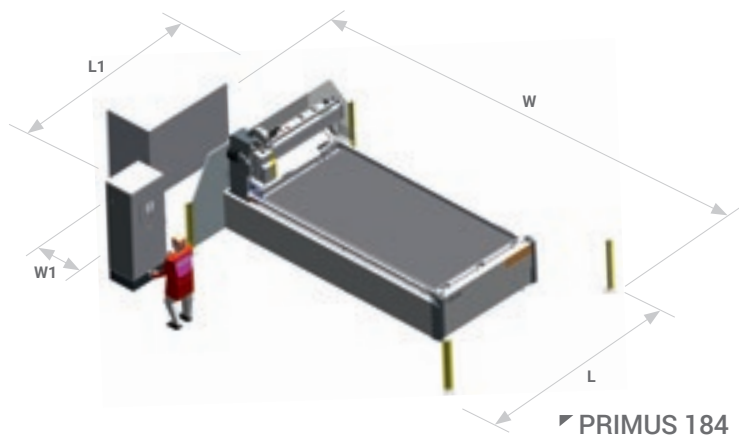



	PRIMUS 184	PRIMUS 202	PRIMUS 322	PRIMUS 402	PRIMUS 324	PRIMUS 326
Area di lavoro X-Y (mm)	1860x4000 1700x3800*	2000x2000	3210x2000	4000x2000	3210x4000	3210x6000
Dimensione massima lastra caricabile X-Y (mm)	2010x4300	2080x2250	3300x2250	4100x2250	3300x4300	3300x6300
Corsa Asse Z	250 (200 testa 5 assi)					
Velocità massima assi X-Y	45 m/min					
Portata massima piano supporto pezzo	1000 Kg/mq					
Asse A	+/-60°					
Asse C (opz.)	Infinito					
Interasse minimo teste di taglio 3 assi	-	280 mm				
Interasse minimo teste di taglio 3 assi + 5 assi	-	340 mm				
Interasse minimo teste di taglio 5 assi	-	500 mm				

\*con testa 5 assi

#### DATI TECNICI INTENSIFICATORE UHP

	22 kW	30 kW	37 kW	45 kW	75 kW
Potenza pompe UHP					
Pressione max	420 Mpa				
Portata d'acqua max	2 l/min (ECO 40.22) 3.5 l/min (VEC 40.22)	3,2 l/min	3,8 l/min	4,1 l/min	7,8 l/min

INGOMBRI		PRIMUS 184	PRIMUS 202	PRIMUS 322	PRIMUS 402	PRIMUS 324	PRIMUS 326
L	mm	3900	5070	6280	7590	6280	6280
L1	mm	3900	1650	1650	1650	1650	1650
W	mm	6490	4940	4940	4940	7130	9210
W1	mm	800	4940	4940	4940	4940	4940
H max (standard)	mm	3000	5000	5000	5000	3000	3000
H max (optional)	mm	-	3000	3000	3000	-	-

Dati tecnici ed illustrazioni non sono impegnativi. Alcune foto possono riprodurre macchine complete di opzionali. Biesse Spa si riserva il diritto di apportare eventuali modifiche senza preavviso.

Livello di pressione sonora ponderato A (LpA) in lavorazione posto operatore su macchina con pompe a palette LpA=79dB(A) Lwa=96dB(A) Livello di pressione sonora ponderato A (LpA) posto operatore e livello di potenza sonora (LwA) in lavorazione su macchina con pompe a camme Lwa=83dB(A) Lwa=100dB(A) Incertezza di misura K dB(A) 4.

Il rilevamento è stato eseguito rispettando la norma UNI EN 848-3:2007, UNI EN ISO 3746: 2009 (potenza sonora) e UNI EN ISO 11202: 2009 (pressione sonora posto operatore) con passaggio pannelli. I valori di rumorosità indicati sono livelli di emissione e non rappresentano necessariamente livelli operativi sicuri. Nonostante esista una relazione fra livelli di emissione e livelli di esposizione, questa non può essere utilizzata in modo affidabile per stabilire se siano necessarie o meno ulteriori precauzioni. I fattori che determinano il livello di esposizione a cui è soggetta la forza lavoro comprendono la durata di esposizione, le caratteristiche del locale di lavoro, altre fonti di polvere e rumore ecc., cioè il numero di macchine ed altri processi adiacenti. In ogni caso, queste informazioni consentiranno all'utente della macchina di effettuare una migliore valutazione del pericolo e del rischio.

# SOPHIA

PIÙ VALORE DALLE MACCHINE

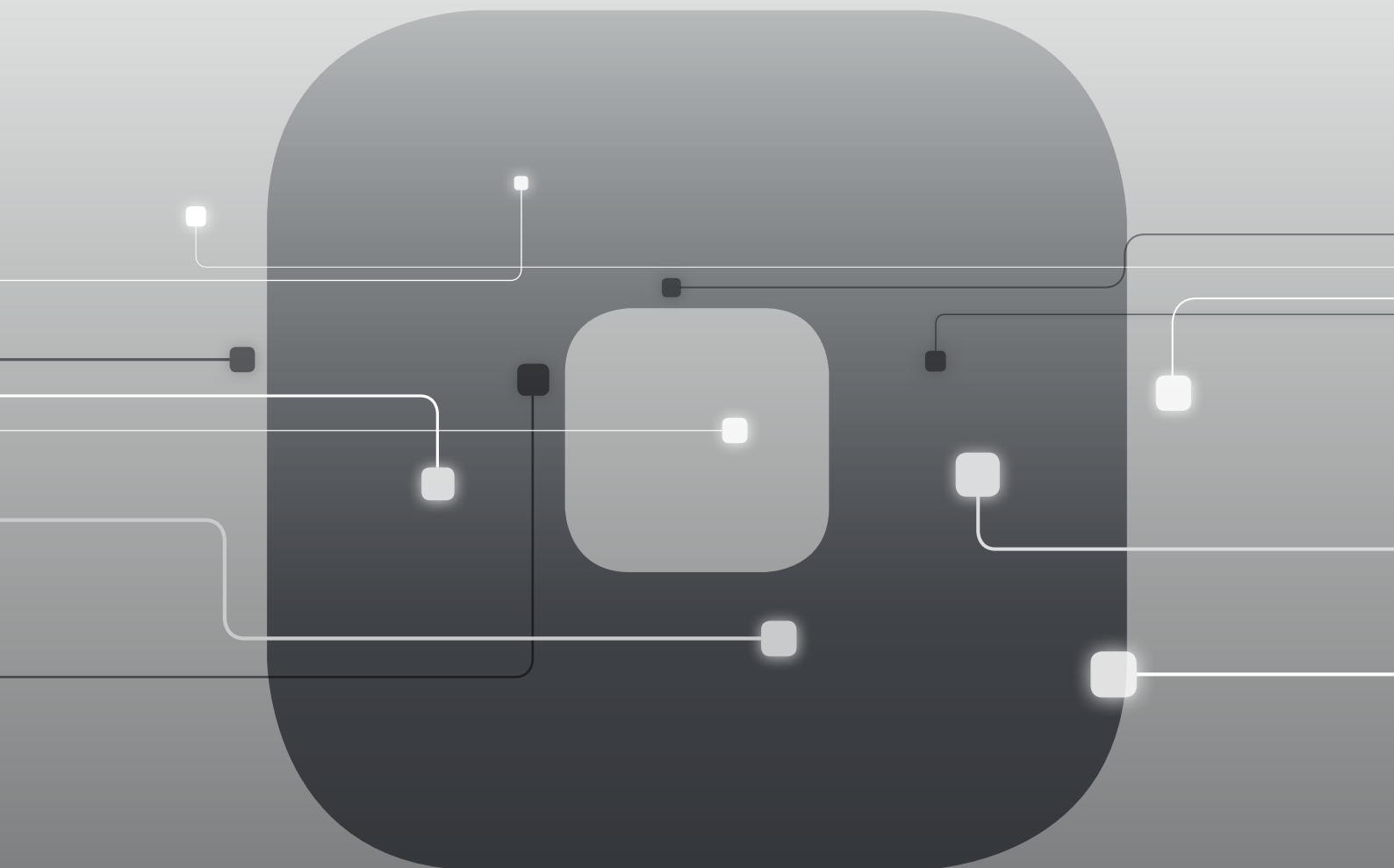

Sophia è la piattaforma IoT di Biesse che abilita i propri clienti a una vasta gamma di servizi per semplificare e razionalizzare la gestione del lavoro.

Permette di inviare in tempo reale informazioni e dati sulle tecnologie in uso per ottimizzare le prestazioni e la produttività delle macchine e degli impianti.

10% TAGLIO DEI COSTI

50% RIDUZIONE DEL TEMPO  
DI FERMO MACCHINA

10% AUMENTO  
DELLA PRODUTTIVITÀ

80% RIDUZIONE DEL TEMPO  
DI DIAGNOSTICA DI UN PROBLEMA

SOPHIA PORTA L'INTERAZIONE TRA CLIENTE  
E SERVICE A UN LIVELLO SUPERIORE.

**iOT**  
SOPHIA

IoT SOPHIA offre la massima visibilità delle specifiche performance delle macchine con la diagnostica remota, l'analisi dei fermo macchina e la prevenzione dei guasti. Il servizio include la connessione continua con il centro di controllo, la possibilità di chiamata integrata nella app cliente con gestione prioritaria delle segnalazioni e una visita diagnostica e prestazionale entro il periodo di garanzia. Attraverso SOPHIA, il cliente usufruisce di un'assistenza tecnica prioritaria.

**PARTS**  
SOPHIA

PARTS SOPHIA è il nuovo strumento facile, intuitivo e personalizzato per ordinare i Ricambi di Biesse. Il portale offre a Clienti, Dealers e Filiali l'opportunità di navigare all'interno di un account personalizzato, consultare la documentazione sempre aggiornata delle macchine acquistate, creare un carrello di acquisto ricambi con indicazione della disponibilità a magazzino in tempo reale e il relativo listino prezzi e di monitorare l'avanzamento dell'ordine.

 **Biesse**

in collaborazione con **accenture**

# CUSTOMER CARE È IL NOSTRO MODO DI ESSERE

SERVICES è una nuova esperienza per i nostri clienti, per offrire un nuovo valore composto non solo dall'eccellente tecnologia ma da una connessione sempre più diretta con l'azienda, le professionalità che la compongono e l'esperienza che la caratterizza.



## DIAGNOSTICA AVANZATA

Canali digitali per interazione da remoto on line 24/7. Sempre pronti ad intervenire on site 7/7.



## RETE WORLDWIDE

39 filiali, più di 300 agenti e rivenditori certificati in 120 paesi e magazzini ricambi in America, Europa e Far East.



## RICAMBI SUBITO DISPONIBILI

Identificazione, spedizione e consegna di parti di ricambio per ogni esigenza.



## OFFERTA FORMATIVA EVOLUTA

Tanti moduli formativi on site, on line e in aula per percorsi di crescita personalizzati.



## SERVIZI DI VALORE

Un'ampia gamma di servizi e software per il miglioramento continuo delle performance dei nostri clienti.



## ECCELLENZA NEL LIVELLO DI SERVIZIO

**+550**

TECNICI NEL MONDO  
ALTAMENTE SPECIALIZZATI,  
PRONTI AD ASSISTERE  
I CLIENTI IN OGNI ESIGENZA

**90%**

DI CASE PER MACCHINA  
FERMA, CON TEMPO  
DI RISPOSTA ENTRO 1 ORA

**+100**

ESPERTI IN CONTATTO  
DIRETTO DA REMOTO  
E TELESERVICE

**92%**

DI ORDINI RICAMBI  
PER MACCHINA FERMA  
EVASI IN 24 ORE

**+50.000**

ARTICOLI IN STOCK  
NEI MAGAZZINI RICAMBI

**+5.000**

VISITE DI MANUTENZIONE  
PREVENTIVA

**80%**

DI RICHIESTE SUPPORTO  
RISOLTE ON-LINE

**96%**

DI ORDINI RICAMBI EVASI  
ENTRO LA DATA PROMESSA

**88%**

DI CASE RISOLTI  
CON IL PRIMO INTERVENTO  
ON SITE

# MADE WITH BIESSSE

## ALLA CONQUISTA DEL CIELO

La forte esperienza maturata nel corso degli anni nel settore aerospaziale, l'estrema qualità dei componenti, l'attenzione continua all'ambiente: grazie a questi tre punti di forza Tecnologie Avanzate prende il volo.

Una strategia imprenditoriale impostata su punti cardine identificativi che si sono rafforzati con il susseguirsi di tre generazioni, ha consentito a Tecnologie Avanzate, azienda che ha sede a Veroli nel Frusinate, di distinguersi ed affermarsi nel settore aerospaziale. Alla guida dell'a-

zienda familiare vi è Sisto Fini, Proprietario e Direttore Commerciale di Tecnologie Avanzate. L'azienda nasce dalla divisione Tecnavan, che grazie ad un'esperienza ventennale, si divide nel 2008 in Tecnavan Interiors e Tecnologie Avanzate, la prima specializzata nella produzione e manutenzione di componenti per arredi interni ed equipaggiamenti speciali per aeromobili, la seconda specializzata nella produzione, nel controllo distruttivo e non distruttivo di componenti aerospaziali. "Le due società, che contano 200 di-

pendenti, sono accomunate dalla stessa missione: qualità dei componenti e attenzione all'ambiente", afferma Sisto Fini. "La nostra azienda punta tutto sulla qualità e sulla competitività, senza mai dimenticare la sostenibilità ambientale e la cura del territorio", continua Fini. "Poniamo infatti un forte accento sulla sostenibilità sociale e ambientale prestando la massima attenzione alle tematiche sostenibili prendendoci cura del territorio in cui viviamo". La divisione Compositi e Lavorazione Meccaniche si occupa della progetta-

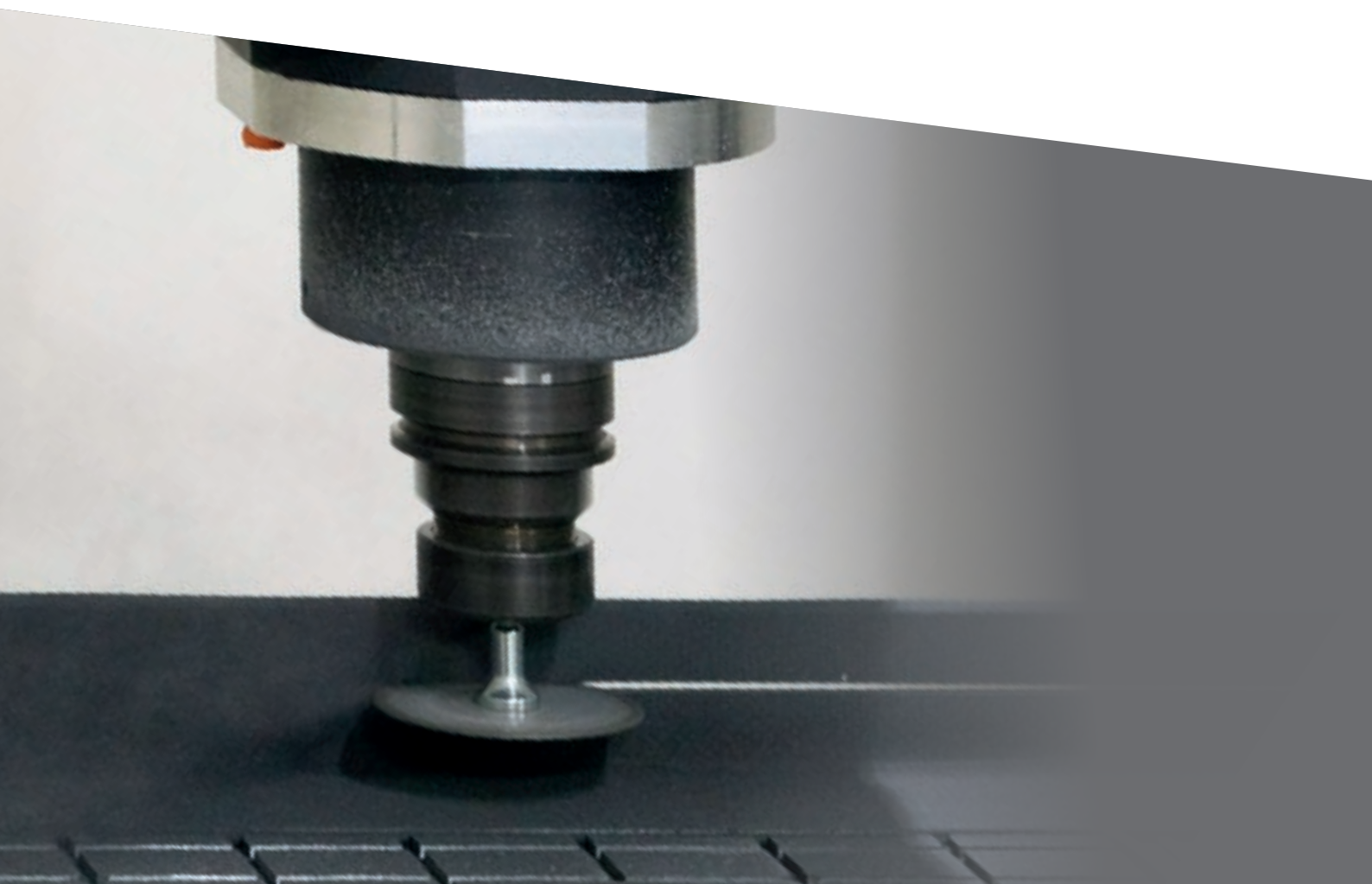

zione, dello sviluppo e della lavorazione del materiale composito, principalmente fibra di carbonio, fibra di vetro e kevlar preimpregnato con resina epossidica attraverso le attività di taglio, profilatura, incollaggio, polimerizzazione. Inoltre, i componenti sono sottoposti a continui controlli di laboratorio, controlli dimensionali e controlli distruttivi e non distruttivi. La Divisione Impianti e Costruzioni di Tecnologie Avanzate invece, si occupa della progettazione, dello sviluppo, della costruzione o ristrutturazione d'impianti meccanici e industriali già esistenti, per la produzione di componenti in materiale composito. "Lavoriamo in un settore molto dinamico, il quale richiede qualità ed estrema competitività. I nostri principali clienti sono infatti leader a livello mondiale: possiamo citare Boeing, Leonardo

Aerostrutture e Leonardo Elicotteri, oggi riconosciuti globalmente come i maggiori costruttori di aeromobili", dichiara Flavio Mandato, Sales Manager di Tecnologie Avanzate da oltre 7 anni. "Il nostro principale punto di forza, oltre all'estrema qualità che gli standard aeronautici ci impongono, è l'estrema competitività perché essere competitivi in questo settore è il nostro obiettivo, dal momento che ci interfacciamo con grandi produttori a livello globale", conclude Mandato.

"La collaborazione con Biesse è iniziata nel 2018 con l'acquisto di una Primus322 ed è stata fin da subito molto positiva in quanto tra i vantaggi per noi più importanti abbiamo riscontrato la semplicità e la trasparenza della manutenzione, l'azzeramento semplificato e le funzioni avanzate per la gestione dei percorsi

utensili", afferma Maurizio Patriarca, Quality Manager da oltre 20 anni. Negli anni seguenti l'azienda ha ampliato il parco macchine con l'acquisto dei centri di lavoro a 5 assi Materia LD e Rover PlastA FT, e della sezionatrice SelcoPlast. "La Materia LD in particolare è stata scelta per il grado di precisione che mantiene anche durante lavorazioni meccaniche di elevate dimensioni, in conformità a quanto richiesto dalle stringenti tolleranze dei prodotti. L'accuratezza delle lavorazioni è un attributo a cui non possiamo rinunciare in un settore come quello aeronautico", conclude Sisto Fini.

"Abbiamo scelto Biesse per il grado di precisione che ci garantisce anche durante lavorazioni meccaniche di elevate dimensioni, in conformità a quanto richiesto dalle stringenti tolleranze dei prodotti".

Origini italiane,  
vocazione internazionale.

Semplifichiamo  
produttivi per  
il potenziale di  
materiale.



Siamo un'azienda internazionale che produce linee integrate e macchine per la lavorazione di legno, vetro, pietra, materiali plastici e compositi e i materiali che verranno in futuro.

Grazie alle nostre competenze alimentate da una rete mondiale in continua crescita, supportiamo l'evoluzione del tuo business, potenziando la tua immaginazione.

Master of materials, dal 1969.

# no i processi esaltare ogni

Entra nel  
mondo Biesse.

[biesse.com](https://www.biesse.com)



